



SKC-60VA

仕様

モデル	SKC-60VA			
電動機	22 kW 4/6P×2 台			
電源	AC200V/50Hz		AC220V/60Hz	
極数	4P	6P	4P	6P
回転数	22.5 rpm	15.0 rpm	27.0 rpm	18.0 rpm
トルク	1900 kg·m	2860 kg·m	1590 kg·m	2380 kg·m
重量	約 4000 kg			
注 入	本体内蔵 口径 2B			

寸法&写真

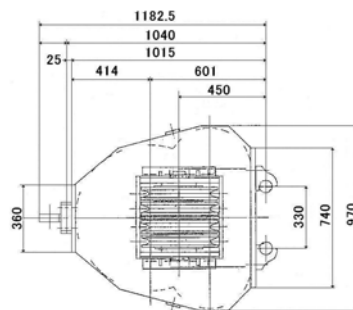
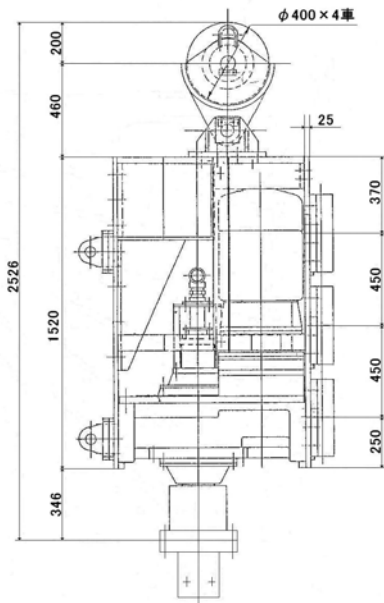

(注) 仕様は予告無しに変更になる場合がありますので御注意下さい。