



SKC-60VA-LS

仕様

モデル	SKC-60VA-LS			
電動機	22 kW 4/8P × 2 台			
電源	AC200V/50Hz		AC220V/60Hz	
極数	4P	8P	4P	8P
回転数	16.5 rpm	8.3 rpm	20.0 rpm	9.9 rpm
トルク	2598 kg-m	5197 kg-m	2165 kg-m	4331 kg-m
重量	約 5400 kg			
注入	本体内蔵 口径 2B			

寸法&写真

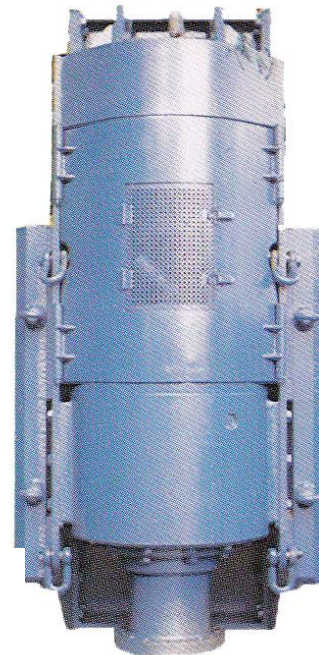
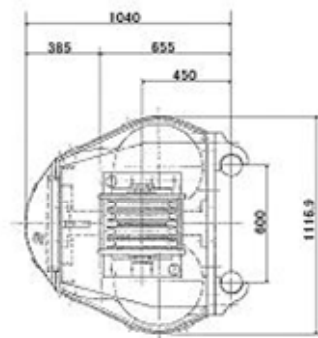
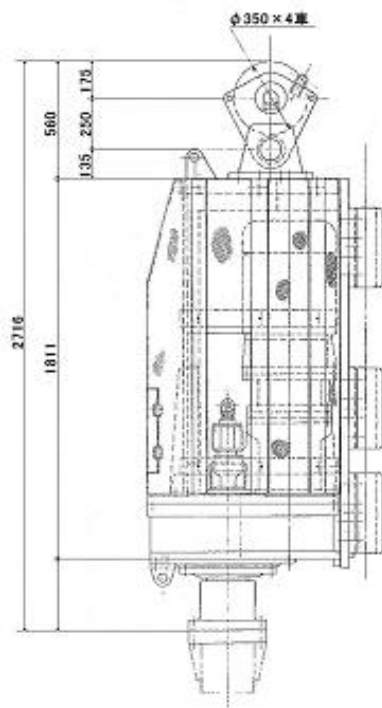

(注) 仕様は予告無しに変更になる場合がありますので御注意下さい。