



SKC-40A

仕様

モデル	SKC-40A	
電動機	15 kW 6P×2台	
電源	AC200V/50Hz	AC220V/60Hz
極数	6P	6P
回転数	20 rpm	24 rpm
トルク	1461 kg-m	1217 kg-m
重量	約 2300 kg	
注入	本体内蔵 口径 1½B	

寸法&写真

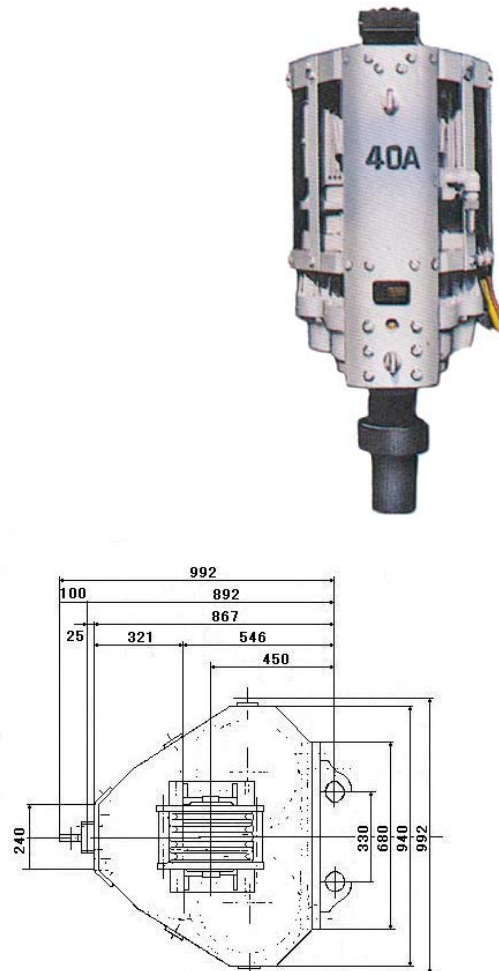
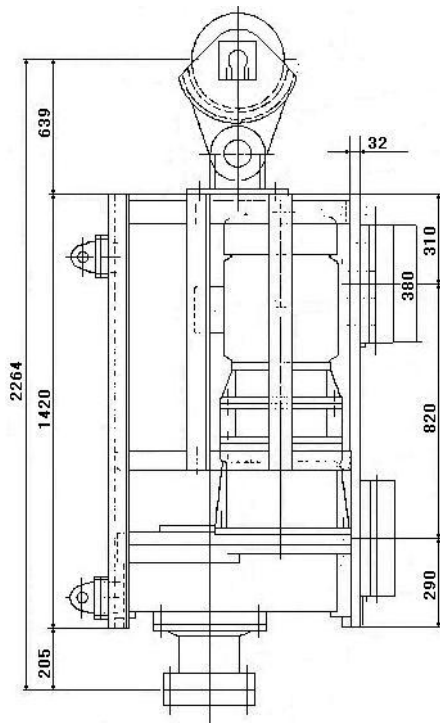

(注) 仕様は予告無しに変更になる場合がありますので御注意下さい。