



## PAS-60VAR

### 仕様

モデル	PAS-60VAR				
電動機	22 kW 4/6P × 2 台				
電源	AC200V/50Hz		AC220V/60Hz		
極数	4P	6P	4P	6P	
スクリー回転数	中央	22.4 rpm	14.9 rpm	26.9 rpm	17.9 rpm
	両側	33.6 rpm	22.4 rpm	40.3 rpm	26.9 rpm
スクリートルク	中央	1910 kg-m	2870 kg-m	1600 kg-m	2400 kg-m
	両側	1280 kg-m	1920 kg-m	1060 kg-m	1590 kg-m
重量	約 5 ton				
注入	本体内蔵 口径 1½B				

(注)トルクの数値は1軸に全動力が作用した時の値です。

### 寸法&写真

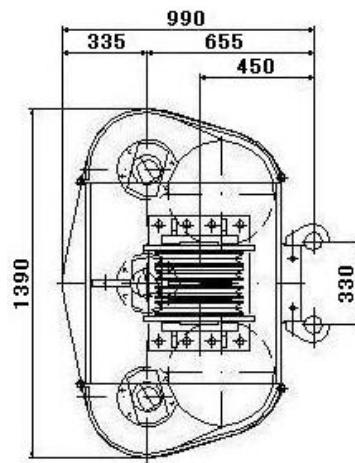
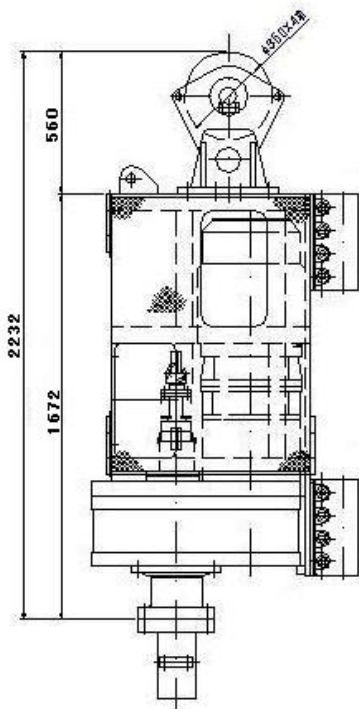

(注)仕様は予告無しに変更になる場合がありますので御注意下さい。